

エンボステープ梱包仕様書

リール呼び径 330

リール呼び径 330 は、当仕様書が基本となります。
 これ以外の作業、表示及び添付等については追加料金が発生致します。ご確認ください。
 当梱包状態で輸出されますとエンボスが破損する場合があります。併せてご確認ください。

最小発注単位は 1 箱です。

1. 適用

本仕様書は、リール呼び径 330 製品の日本国内向け梱包状態について適用する。

2. 仕様

【1箱毎の基本入れ个数】 リール形状により異なる場合があります

| 製品幅寸法(mm) | 1列分基本入れ个数(リール) | 1箱の基本入れ个数(リール) |
|-----------|----------------|----------------|
| 12 | 20 | 40 |
| 16 | 17 | 34 |
| 24 | 12 | 24 |
| 32 | 9 | 18 |
| 44 | 7 | 14 |
| 56 | 6 | 12 |

【外装箱寸法】 参考値

| リール呼び径(mm) | D(mm) | W(mm) | H(mm) |
|-------------|-------|-------|-------|
| 330 | 690 | 390 | 370 |

3. 梱包形態(外装箱はダブルフルートダンボールを使用)

エンボステープ1列分をビニール袋に詰め、セロテープで口を閉じる。

同様にもう1列分を行う。

共に外装箱に入れ、間に仕切り板を差し込む。

外装箱を閉じ、PPテープで固定する。

表示ラベルを貼る。

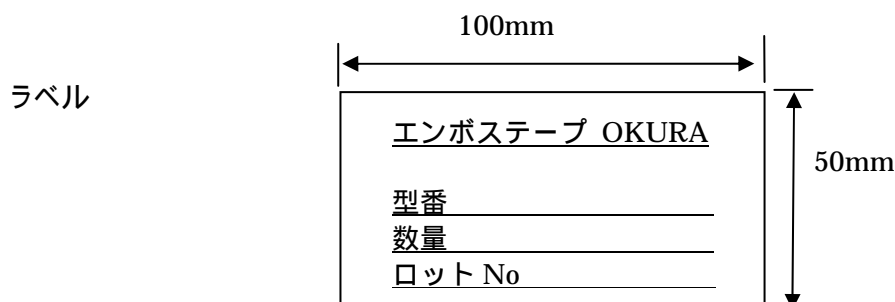
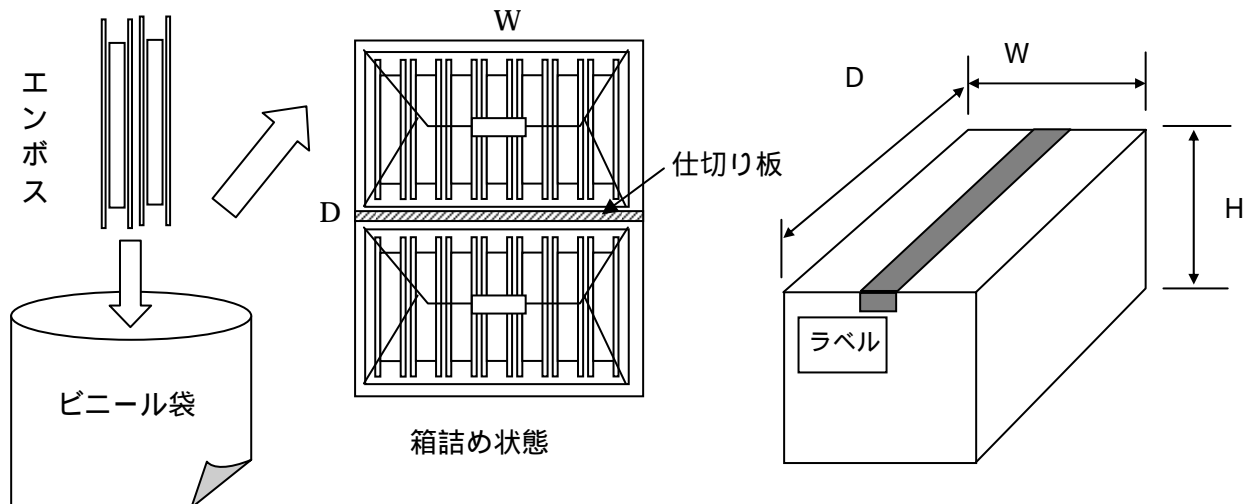

ラベルには、その他に当社運用上の表示が入ります。

エンボステープ梱包仕様書

リール呼び径 380

リール呼び径 380 は、当仕様書が基本となります。
 これ以外の作業、表示及び添付等については追加料金が発生致します。ご確認ください。
 当梱包状態で輸出されますとエンボスが破損する場合があります。併せてご確認ください。

最小発注単位は1箱です。

1. 適用

本仕様書は、リール呼び径 380 製品の日本国内向け梱包状態について適用する。

2. 仕様

【1箱毎の基本入れ個数】

リール形状により異なる場合があります

| 製品幅寸法(mm) | 1箱の基本入れ個数(リール) |
|-----------|----------------|
| 12 | 25 |
| 16 | 20 |
| 24 | 15 |
| 32 | 12 |
| 44 | 9 |
| 56 | 7 |
| 72 | 6 |

【外装箱寸法】 参考値

| リール呼び径(mm) | D(mm) | W(mm) | H(mm) |
|-------------|-------|-------|-------|
| 380 | 400 | 400 | 490 |

3. 梱包形態(外装箱はダブルフルートダンボールを使用)

エンボステープ1箱分をビニール袋に詰め、セロテープで口を閉じる。
 外装箱に入れ、蓋を閉じ、PP テープで固定する。
 表示ラベルを貼る。

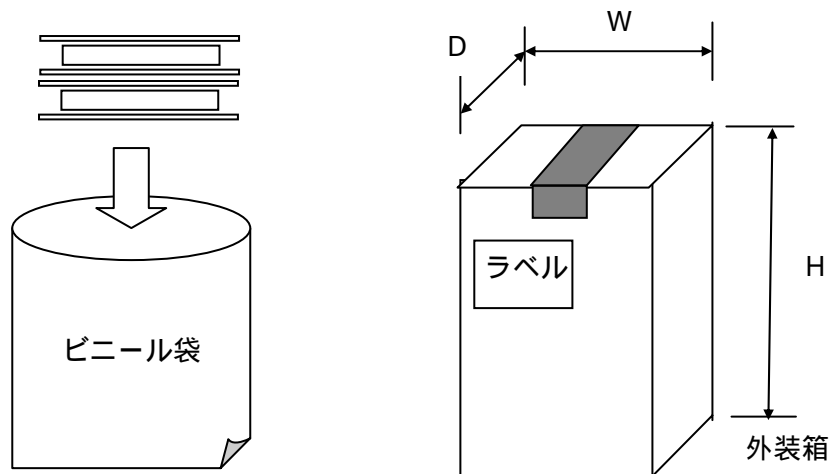

ラベル



ラベルには、その他に当社運用上の表示が入ります。

エンボステープ梱包仕様書

リール呼び径 670

リール呼び径 670 は、当仕様書が基本となります。
これ以外の作業、表示及び添付等については追加料金が発生致します。ご確認ください。
当梱包状態で輸出されますとエンボスが破損する場合があります。併せてご確認ください。

最小発注単位は 1 箱です。

1. 適用

本仕様書は、リール呼び径 670 の製品の日本国内向け梱包状態について適用する。

2. 仕様

【1箱毎の基本入れ個数】 リール形状により異なる場合があります

| 製品幅寸法(mm) | 670 |
|-----------|-----|
| 16 | 8 |
| 24 | 5 |
| 32 | 4 |
| 44 | |
| 56 | |
| 72 | |

【外装箱寸法】 参考値

| リール呼び径(mm) | D(mm) | W(mm) | H(mm) |
|-------------|-------|-------|-------|
| 670 | 680 | 220 | 690 |

3. 梱包形態(外装箱はダブルフルートダンボールを使用)

エンボステープをビニール袋に詰め、セロテープで口を閉じる。

外装箱に入れ、蓋を閉じ、PP テープで固定する。

表示ラベルを貼る。

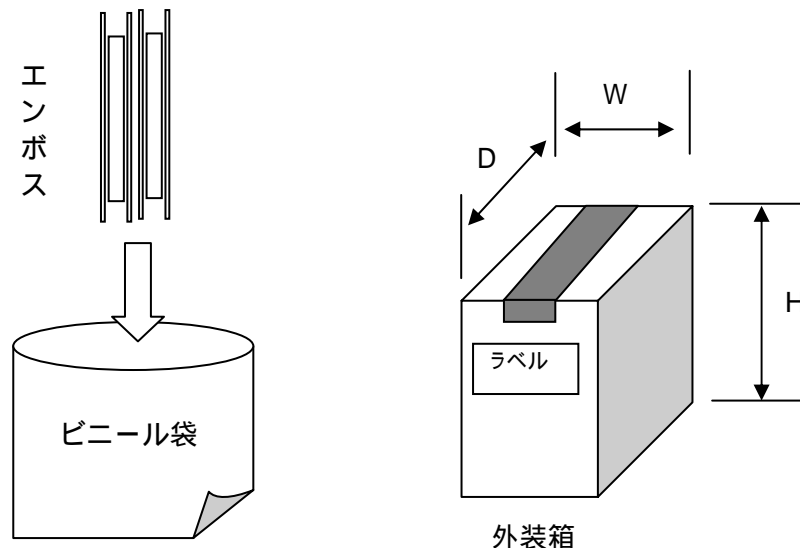

ラベル



ラベルには、その他に当社運用上の表示が入ります。

エンボステープ梱包仕様書 | トラバース巻き

トラバース巻きは、当仕様書が基本となります。
 これ以外の作業、表示及び添付等については追加料金が発生致します。ご確認ください。
 当梱包状態で輸出されますとエンボスが破損する場合があります。併せてご確認ください。

最小発注単位は1箱です。

1. 適用
 本仕様書は、トラバース巻き製品の日本国内向け梱包状態について適用する。

2. 仕様

【1箱毎の基本入れ個数】

リール形状により異なる場合があります

| | | |
|------------|-----|-----|
| リール内寸法(mm) | 420 | 570 |
| 150 | 2 | 2 |

【外装箱寸法】 参考値

| リール呼び径(mm) | D(mm) | W(mm) | H(mm) |
|-------------|-------|-------|-------|
| 420 | 430 | 350 | 450 |
| 570 | 580 | 360 | 580 |

3. 梱包形態(外装箱はダブルフルートダンボールを使用)
 エンボステープをビニール袋に詰め、セロテープで口を閉じる。
 上記 を指定数分外装箱に入れ、蓋を閉じ、PPテープで固定する。
 表示ラベルを貼る。

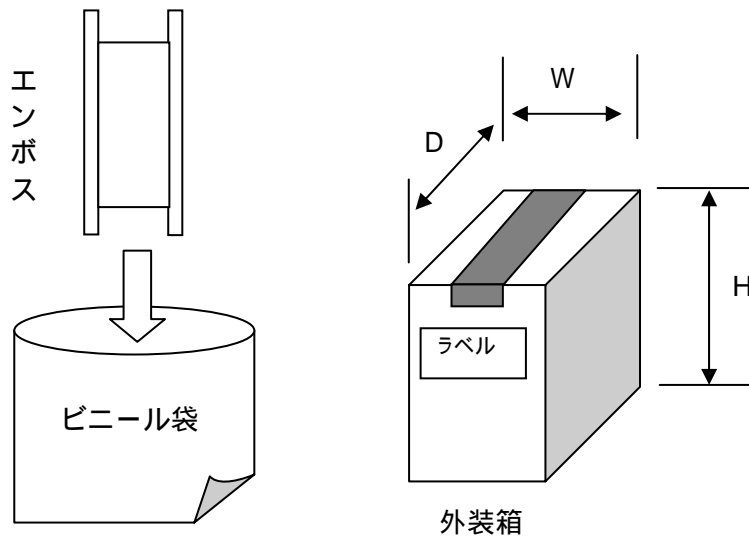

ラベル

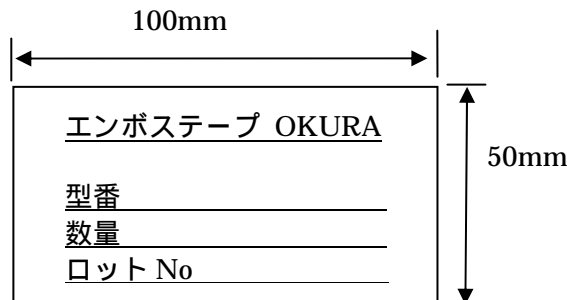

ラベルには、その他に当社運用上の表示が入ります。